



MITSUBISHI  
FUSO

## Vægt / mål

Comfort enkelt kabine / Comfort dobbelt kabine

Totalvægt: 3.500 kg Max. vogntogsvægt: 7.000 kg

**CANTER**  
ALL YOUR BUSINESS NEEDS.

### 3S11

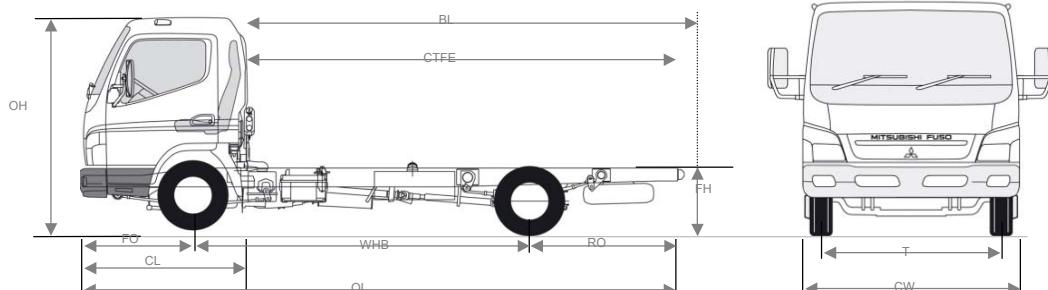

### 3S11D

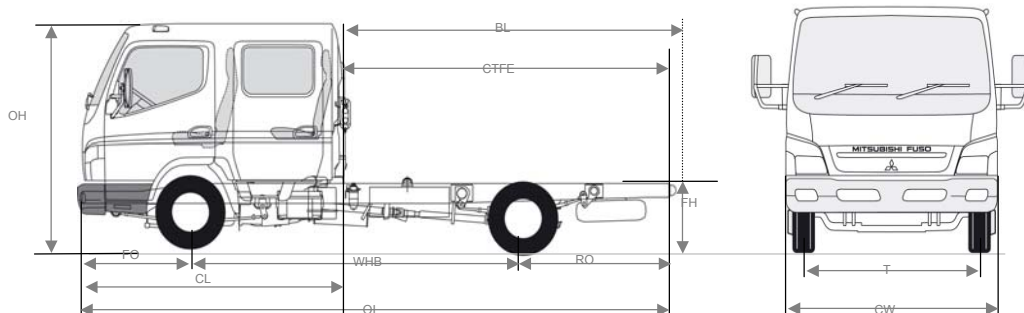

Model	Køretøjstype	3S11			3S11D
	Kabinetype	enkelt			dobbelt
Modelkode		FE73BB4SLEA2	FE73BD4SLEA2	FE73BE4SLEA2	FE73BE4WLEA2
Antal siddepladser		3			6
<b>MÅL mm</b>					
Akselafstand (WHB)		2500	2950	3350	3350
Total længde (OL)		4760	5430	5830	5830
Kabinelængde (CL)		1510			2455
Bredde		1870			
Kabinebredde (CW)		1695			
Højde (OH)		2100			
Hjulafstand	For	1390			
	Bag	1435			
Chassisramme højde, bag *		768	767	763	765
Frihøjde		165			
Kabine til bagaksel		1975	2425	2825	1880
Kabine til bagende af chassisramme (CTFE)		3295	3965	4365	3420
Maks. karrosserilængde (BL)		3375	4095	4375	3530
Chassisramme bredde		700			
Udhæng, for (FO)		1000			
Udhæng, bag (RO)		1320	1540		
Foraksel til karrosseri		625			1585
Min. afstand fra kabine til opbygning		100			115
<b>VÆGT kg</b>					
Egenvægt (kg) *		2110	2145	2160	2325
Totalvægt		3500			
Akseltryk (maks.)	For	1950			
	Bag	3000			
Maks. vogntogsvægt		7000			
<b>YDEEVNE</b>					
Maks. hastighed	km/t	130			
Maks. evne til at forcere bakke	(tan q)%	45,5			
Min. venderadius (m)	Kantsten til kantsten	10,4	12	13,4	13,4
	Væg til væg	11,2	12,8	14,4	14,4

Model	Køretøjstype	3S11	3S11D
	Kabinetype	enkelt	dobbelt
	Modelkode	FE73BB4SLEA2 FE73BD4SLEA2 FE73BE4SLEA2	FE73BE4WLEA2
	Antal siddepladser	3	6
<b>MOTOR</b>			
Model	4M42-3AT1 (EURO4)		
Type	4-takts, vandkølet direkte indsprøjtning, turboladet dieselmotor med intercooler		
Antal cylindere	4 i række		
Slagvolumen	2977 cc		
Maks. ydelse	81kW (110 hk) / 3200 omdr./min.		
Maks. drejningsmoment	255Nm / 1700 omdr./min.		
Luffilter	Tør model med papirelement med snorkel		
Generator	12 Volt, 75Amp.		
<b>TRANSMISSION</b>			
Kobling	Model	C3W28D	
	Type	Hydraulisk, enkelt tør plade	
	Belægning	Vævet (asbestfrit)	
	Belægning, udv. diameter	275 mm	
Transmission	Model	M027S5	
	Type	5 fremadgående 1 bakgear, synkroniseret udveksling på alle gear	
	Gearudveksling	4,748 - 2,692 - 1,593 - 1,000 - 0,787, Rev. 4,748	
Kardanaksel	Model	P2	
	Type	Rørformet, smedede stålender	
Reduktionsgear	Model	D2H	
	Type	Enkelt reduktion, hypoidgear	
	Udveksling	4444	
		(Ekstraudst. enkeltkabine : 4,111/ 4,625/4,875, dobbeltkabine : 4,625/4,875)	
<b>CHASSIS</b>			
Foraksel	Model	F200T	
	Type	Reverse Elliot "I" beam	
	Beregnet ydelse	1950 kg	
Bagaksel	Model	R020T	
	Type	Heltflydende type	
	Beregnet ydelse	3000 kg	
Dæk		195/75R16 C 107/105	
		Enkelt for, dobbelt bag	
Fælg		16x5.5K-115-9t, 5 bolte, 1 stk. (dobbeltmøtrik)	
Styretøj		Rat i venstre side	
		Snekkestyrehus med hydraulisk servo. 4-vejs justerbart rat med ratlåsfunktion.	
Bremse	Service	reds vakuumforstærket hydraulisk bremsesystem med lastafhængig reduktionsventil på bagak	
	For	235 mm x 40 mm (selvjusterende skive)	
	Bag	235 mm x 40 mm (selvjusterende skive)	
	Parkering	Indvendig udvidelsestype på kardanaksel ved bagende af T/M	
	Hjælpe	Udstødningsbremse	
Hjulophæng	Type	Semi-elliptiske, laminerede bladfedre med stabilisator på for- og bagaksel	
	For	1200 mm x 70 mm x 10 mm - 2, 11 mm - 2	
		(spændvidde x bredde x tykkelse - størrelse)	
	Hovedophæng bag	1250 mm x 70 mm x 11 mm - 4	
	Hjælpeophæng bag	990 mm x 70 mm x 8 mm - 4	
Støddæmpere		Hydraulisk dobbeltvirkende teleskopisk model på for- og bagaksel	
Chassisramme	Type	Stigeformet rammeprofil med forstærkninger og tværbjælker	
	Maks. mål	180 mm x 55 mm x 4,5 mm (dybde x øverste vange x tykkelse)	
Brændstoftank, kapacitet		80 liter	
Elektrisk system - batterier		12 Volt, reguleret styring - 92 amperetimer ved 5 timers frekvens (130E41Rx1)	
		12 Volt, 115 amperetimer 20 timers frekvens	
<b>KABINE</b>			
Konstruktion		Vipbar type med torsionsstang	Fastmonteret
		Alt i svejset stål	

\* Ifølge 70/156/EU, inklusive kølevæske, olie, 90 % brændstof, reservehjul, værktøj og fører på 75 kg

Dette dokument udgør ikke en kontrakt. Vægtangivelser, mål, egenskaber og data er kun vejledende og vil være afhængig af valgmulighederne. Vi forbeholder os retten til at ændre ovennævnte specifikationer uden forudgående varsel. Yderligere informationer fås ved henvendelse til autoriserede Mitsubishi Fuso forhandlere.